

LAVABICCHIERI & LAVASTOVIGLIE
FRONTALI E A CAPOTE

EQUILY'BRA

Your perfect harmony

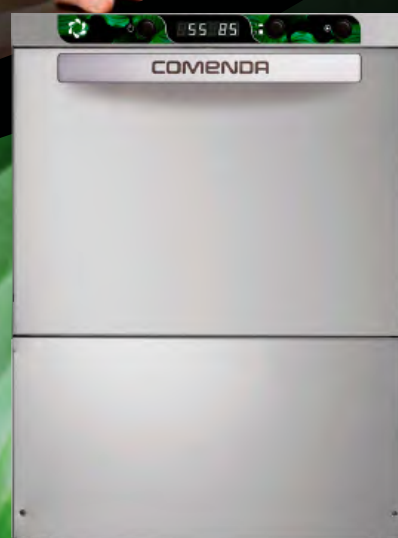
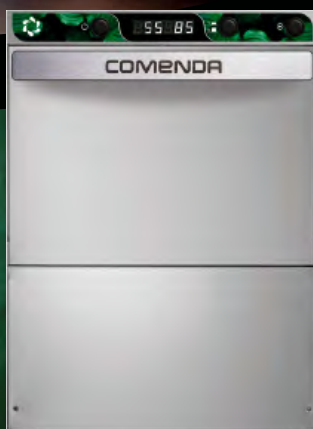

 **COMENDA**
TO CLEAN. WITH CARE.



EQUILYBRA: L'ARMONIA PRENDE FORMA

Ogni equilibrio perfetto nasce da un'idea, cresce attraverso la progettazione e si realizza con cura artigianale.

EQUILYBRA è il risultato di un processo completo e meticoloso, dove ogni fase è pensata per garantire armonia in ogni dettaglio, dalla lamiera d'acciaio al prodotto finito.

Un equilibrio perfetto tra **tecnologia e funzionalità**, tra **flessibilità e prestazioni impeccabili**. Dentro la macchina, il tempo, la temperatura e l'azione meccanica sono calibrati alla perfezione. Fuori, il design ergonomico e intuitivo accompagna ogni gesto dell'operatore, rendendo il lavoro semplice ed efficiente.

Pensata per durare e rispettare l'ambiente, EQUILYBRA riduce consumi e sprechi grazie a soluzioni progettuali che coniugano sostenibilità e alte prestazioni. Ogni linea, ogni funzione, ogni dettaglio è frutto di una maestria che dà vita a un'esperienza di lavaggio impeccabile.

EQUILYBRA: dove progettazione, artigianalità e sostenibilità si incontrano per creare un'armonia senza compromessi.



EQUILYBRA

EQUILYBRA è una gamma completa, composta da molteplici soluzioni di lavaggio, in grado di adattarsi perfettamente alle esigenze del settore HO.RE.CA.

EB25

Lavabicchieri
Monofase (220-240V 1~ 50Hz)
Cestello 350 x 350 mm
Passaggio utile 250 mm



EB28

Lavabicchieri
Monofase (220-240V 1~ 50Hz)
Cestello 400 x 400 mm,
Passaggio utile 280 mm



EF36 M

Lavastoviglie frontale
Monofase (220-240V 1~ 50Hz)
Cestello 500 x 500 mm,
Passaggio utile 360 mm

EF36 C

Lavastoviglie frontale
Trifase (380-415V 3N~ 50Hz)
Commutabile in monofase (220-240V 1~ 50Hz)
Cestello 500 x 500 mm,
Passaggio utile 360 mm



EC44

Lavastoviglie a capote
Trifase (400V /3N~ 50Hz)
Cestello 500x500 mm,
Passaggio utile 440 mm



AREE DI BUSINESS

Ideale per:

HO.RE.CA



Scopri **EQUILYBRA** nelle versioni con cestelli **quadrati o tondi** e scegli quella che più si adatta alle necessità della tua attività.



PUB & BAR



PICCOLA PANETTERIA & PASTICCERIA





CARATTERISTICHE

ROBUSTEZZA

- **Camera di lavaggio** in acciaio inox AISI 304;
- **Porta in doppia parete** in acciaio satinato AISI 304 (modelli sottobanco);
- **Pannellatura** posteriore (modelli sottobanco);
- **Schienale capote** completamente chiuso.

SICUREZZA

- **Dispositivo di arresto del ciclo**, in caso di apertura accidentale della porta;
- **ThermoStop**: garantisce il raggiungimento della corretta temperatura di risciacquo;

ERGONOMIA

- **Nuovo sistema di scorrimento a guide per l'apertura del modello di lavastoviglie a capote**: i movimenti accompagnati e fluidi riducono lo sforzo fisico, semplificando le operazioni ripetitive e contribuendo a prevenire disturbi muscoloscheletrici (MSD). Una soluzione innovativa per migliorare il comfort degli operatori e ottimizzare la produttività quotidiana.



TUTTO SOTTO CONTROLLO

- **Pannello di controllo elettromeccanico**: intuitivo e universale, permette agli operatori di scegliere tra due cicli di lavaggio - breve o intenso - in base al livello di sporco;
- Per i modelli con addolcitore, è disponibile anche un **ciclo di rigenerazione** attivabile con un semplice tocco;
- **Display con termometri digitali**: mostra le temperature di lavaggio e risciacquo in tempo reale, assicurando il pieno rispetto dei protocolli HACCP;
- **Il countdown alla fine del ciclo** e la visualizzazione dei codici di errore consentono una rapida diagnosi e risoluzione di eventuali problematiche, minimizzando i tempi di inattività.

COMFORT E RESISTENZA A PORTATA DI MANO

Maniglia ergonomica in polipropilene per i modelli sottobanco: progettata per offrire una presa sicura e confortevole.

Robusta e resistente all'usura e ai prodotti chimici, facilita ogni movimento e rende il **lavoro più fluido ed efficiente**.

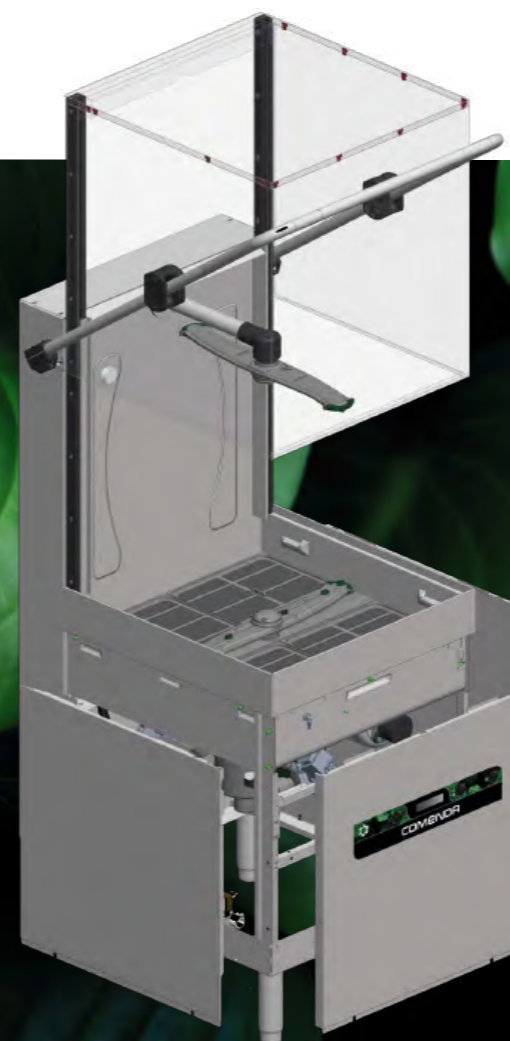

INTERVENTI OTTIMIZZATI

La nuova progettazione del vano tecnico della capote ottimizza lo spazio interno e ripositiona la componentistica, garantendo un **accesso completo e immediato**.

La possibilità di intervento su tre lati, garantisce **praticità e velocità**, indipendentemente dalla configurazione di installazione, semplificando ogni operazione di manutenzione.



CARATTERISTICHE

IGIENE

- **Vasca** con fondo stampato, inclinato verso lo scarico e spigoli arrotondati;
- **Controllo elettronico delle temperature;**
- **Doppio sistema di filtraggio per i modelli sottobanco:** filtro di raccolta in vasca in polipropilene e filtro di aspirazione della pompa;
- **Dosatori peristaltici** – detergente e brillantante – **di serie.**



- **Triplo sistema di filtraggio per i modelli a capote:** filtrazione multipla sulla superficie della vasca in polipropilene, filtro di raccolta in vasca in polipropilene e filtro di aspirazione della pompa;
- **Guide porta cestello** piatte per facilitare la pulizia quotidiana. Robuste e resistenti, sono progettate per un utilizzo intensivo (modelli sottobanco);
- **Griglia porta cestello** rimovibile (modello a capote).

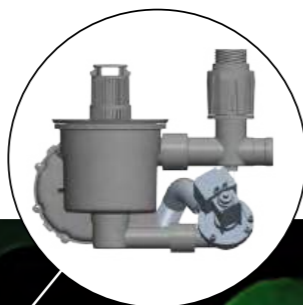

SISTEMA HYDRAMASTER

Un'evoluzione al cuore della tecnologia di lavaggio che garantisce **prestazioni superiori e una maggiore efficienza durante il ciclo.** Protagonista è il sistema **HYDRAMASTER** centrale, che agisce come il vero "direttore d'orchestra" di tutte le funzioni di lavaggio. Questo componente intelligente **coordina in modo perfetto i vari elementi idraulici**, come pompe, bracci di lavaggio e sensori, per assicurare un flusso d'acqua ottimale e uniforme.

CARATTERISTICHE

STANDARD per tutti i modelli

WRIS®2+ SISTEMA INTEGRATO DI LAVAGGIO E RISCIACCO

Standard per tutti i modelli, **consente di ridurre del 25% il consumo di acqua di risciacquo**, con risultati sempre impeccabili. **Con WRIS®2+ il risparmio è garantito: fino a 27.302 l di acqua risparmiati ogni anno rispetto a una lavastoviglie Comenda con sistema standard!**

Grazie a una doppia lama d'acqua, aumenta il tempo di contatto con le stoviglie, permettendo di raggiungere anche i punti più critici.



-25%

- acqua
- energia
- detergente

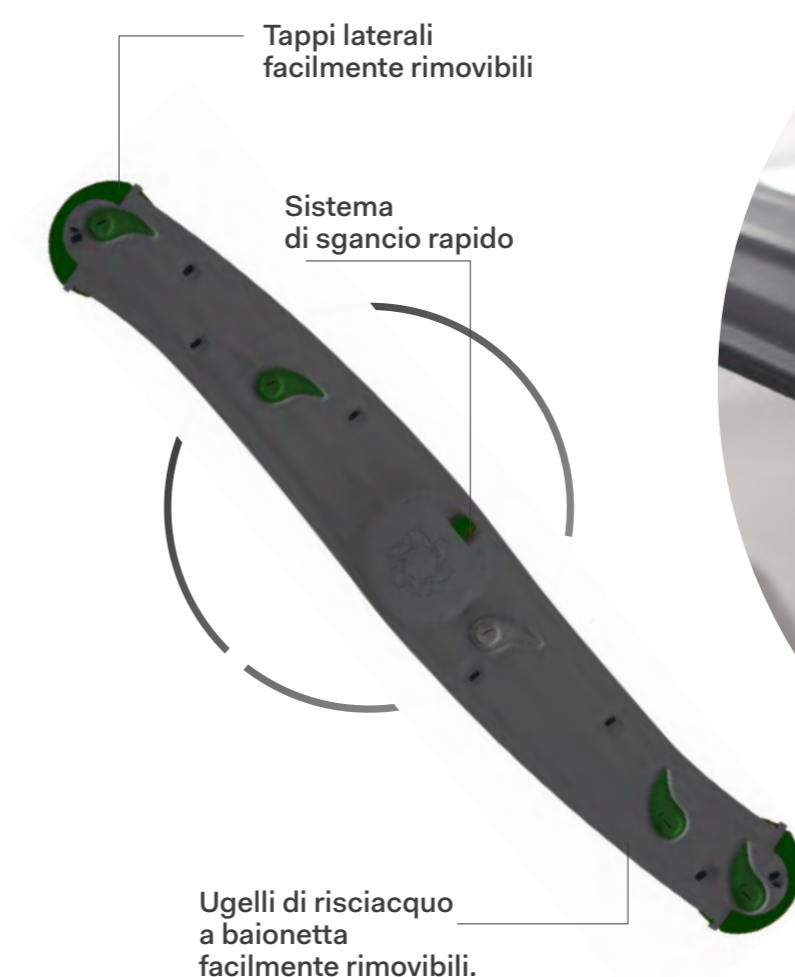



GREEN 360°

Non solo i nostri prodotti nascono da tecnologie sostenibili, ma **tutta la nostra azienda è un modello di sostenibilità**: utilizziamo energia solare, operiamo con etica e responsabilità, e centralizziamo la produzione per ridurre i trasporti e garantire qualità eccellente.

EQUILYBRA: DESIGN PER UN FUTURO CIRCOLARE

Ogni prodotto della gamma Equilybra è progettato per durare e rinascere. **Realizzati con materiali ad alta riciclabilità** come **l'ACCIAIO**, gomma e polipropilene, i nostri prodotti possono avere una seconda vita. Con un **tasso di riciclabilità** totale che raggiunge circa il **95%**, Equilybra è un impegno concreto verso un mondo più sostenibile.



DOVE IL LAVORO RISPETTA I VALORI

Crediamo che la sostenibilità inizi dalle persone: per questo creiamo un **ambiente di lavoro etico, sicuro e inclusivo**, dove i diritti dei lavoratori sono una priorità e i principi di equità, dignità e trasparenza guidano ogni nostra scelta. **Dalla sede alla catena di approvvigionamento, costruiamo un futuro dove i valori sono il cuore del progresso.**



SOSTENIBILITA' CHE AVVOLGE

Per i nostri imballaggi, abbiamo scelto di ridurre al minimo la plastica, abbracciando **materiali eco-sostenibili** come il **cartone e il legno riciclato**. Ogni confezione diventa così un piccolo passo verso un impatto ambientale più lieve, dimostrando che l'innovazione può essere anche responsabile.



VICINI ALLA QUALITÀ', LONTANI DALLE EMISSIONI

Tutta la nostra filiera produttiva si svolge interamente in Lombardia, nei nostri stabilimenti. Dalla lavorazione della lamiera fino al prodotto finito, ogni fase viene curata internamente, garantendo la qualità del **Made in Italy** e riducendo significativamente le emissioni legate ai trasporti di materiali e componenti. Questo impegno ci permette di abbattere la *carbon footprint* e di avvicinarci a un **modello produttivo più responsabile**, dove ogni scelta fa la differenza per il pianeta.



ENERGIA DAL SOLE, FUTURO SOSTENIBILE

Con i pannelli solari installati nella nostra sede di Milano, trasformiamo ogni raggio di sole in **264 MWh di energia pulita all'anno**. Riduciamo il consumo di combustibili fossili e accendiamo il nostro impegno per un domani più verde.



OGNI GOCCIA CONTA

L'acqua è il nostro primo elemento, il cuore pulsante nelle nostre lavastoviglie. Per questo siamo i primi a rispettarla: nei nostri stabilimenti innovativi riduciamo il consumo quotidiano grazie a sistemi di **trattamento e recupero** nelle aree di test e nel laboratorio certificato interno. **Ogni goccia risparmiata è un passo verso un futuro più sostenibile.**





COMPLETA LA TUA MACCHINA

OPTIONAL

CESTELLI E INSERTI

In Comenda **progettiamo e produciamo** un'ampia gamma di cestelli e inserti per ogni tipo e forma di stoviglie. Questi accessori sono pensati per **ottimizzare il flusso dell'acqua** e garantire una **pulizia impeccabile**, senza lasciare zone d'ombra. Le spazature degli alloggiamenti sono studiate con precisione per proteggere le stoviglie, ridurre il rischio di rottura accidentale e velocizzare i tempi di asciugatura.

Scopri la nostra incredibile gamma di cestelli e lasciati sorprendere dalla varietà di inserti ideali per **ogni tipologia di stoviglie, contenitore o oggetto**. Dalla ristorazione all'industria, dal settore farmaceutico al mondo produttivo, i cestelli Comenda sono pronti a soddisfare ogni tua esigenza.

METTICI ALLA PROVA!



OPTIONAL

RECUPERATORE DI CALORE - CRC2

Il recuperatore di calore CRC2, disponibile per il modello a capote, permette di **allacciare la macchina ad acqua fredda** utilizzandola per condensare i vapori rilasciati durante il ciclo di lavaggio e abbattere le fume. (Esecuzione Ventless)

In questo modo contribuisce a creare un ambiente di lavoro più salutare e confortevole per l'operatore.

-35%
energia
⚡



COMPLETA LA TUA MACCHINA

OPTIONAL

TRATTAMENTO DELL'ACQUA

Una buona lavastoviglie consente di controllare la pressione e la temperatura dell'acqua ma non la sua qualità. Ecco perché consigliamo di abbinare alla macchina un addolcitore esterno oppure scegliere un modello EQUILYBRA con addolcitore integrato*.

Utilizzare acqua addolcita aiuta a prevenire la formazione di calcare, migliora l'igiene della tua macchina e rende l'azione del detergente ancora più efficace.

* Modelli "A" con addolcitore integrato.



Modello CS08 Modello CS05

ERGONOMIA: MENSOLE - TAVOLI - BASAMENTI

Muoversi con facilità in un'area di lavaggio significa garantire maggiore efficienza, sicurezza e igiene.

I **tavoli** della linea Equilybra sono progettati per ridurre al minimo il rischio di contaminazione.

Le **stazioni di sbarazzo e di smaltimento** semplificano il lavoro degli operatori e soddisfano ogni esigenza.

I **basamenti** per i modelli sottobanco permettono di caricare la macchina in modo semplice ed ergonomico per l'operatore e di stoccare al suo interno cestelli e utensili.





SEMPRE AL TUO FIANCO

Dal 1963 abbiamo un'unica priorità: aiutare i nostri clienti a trovare la soluzione di lavaggio perfetta per ottimizzare i flussi di lavoro, ridurre i costi di esercizio, assicurando risultati brillanti e i più alti standard di igiene e sicurezza.

Offriamo da sempre una gamma di prodotti completa e in continua evoluzione: dalle piccole lavabicchieri, alle grandi macchine a tunnel, fino alle lavapentole e alle soluzioni per il trattamento dei rifiuti: puntiamo a garantire efficienza, robustezza e affidabilità.

Il servizio offerto è trasversale: dalla **progettazione**, alla **produzione**, dalla **vendita** fino a un **servizio after sales** effettuato da distributori e centri assistenza certificati che possono contare su prodotti semplici da installare, a cui è facile fare manutenzione.

Esperienza, innovazione e semplicità: Comenda, azienda capostipite del Gruppo Ali, propone macchine per il lavaggio professionale completamente "Made in Italy".



RICAMBI ORIGINALI A PORTATA DI CLICK

E' possibile ordinare ricambi originali Comenda direttamente dalla sezione Spare Parts & Service del nostro sito e visualizzare la loro disponibilità H24 e 7 giorni su 7.

E' semplice e veloce.

Entra nella sezione "Spare Parts" su www.comenda.eu inserisci le tue credenziali e seleziona il codice del prezzo da inserire nel carrello direttamente dall'esploso!

Hai bisogno di aiuto? Dopo aver effettuato la Log In, entra nella sezione **"VIDEO TUTORIAL"** per scoprire passo dopo passo come ordinare i tuoi ricambi!



ASSISTENZA TECNICA



Non c'è tempo da perdere, la tua attività non si può fermare.

Massima affidabilità del prodotto e minima necessità di manutenzione: tutti i componenti sono facilmente sostituibili e posizionati per un immediato accesso.

Per Comenda un efficiente servizio di assistenza tecnica parte dalla progettazione.

I nostri service partner certificati sono pronti a intervenire con velocità e competenza ovunque nel mondo.



CORSI DI FORMAZIONE

La formazione commerciale e tecnica dei nostri rivenditori e centri di assistenza in tutto il mondo ha un ruolo cruciale nella nostra attività: seminari tecnici e pratici, corsi commerciali e webinar mensili per supportare ovunque la nostra rete!





SPECIFICHE TECNICHE

EB

Lavabicchieri



	EB25	EB28
DIMENSIONI ESTERNE (AxBxC) (mm)	425 x 515 x 600	460 x 515 x 630
INGOMBRO PORTA APERTA (D) (mm)	800	830
DIMENSIONI CESTELLO (mm)	350 x 350	400 x 400
PASSAGGIO UTILE (E) (mm)	250	280
ALIMENTAZIONE ELETTRICA (V)	220-240V 1~50Hz	220-240V 1~50Hz
DURATA CICLI DI LAVAGGIO (sec)	90/120	90/120
PRODUZIONE TEORICA (cestelli/h)	40 •	40 •
CONSUMO ACQUA DI RISCIAQUO (l)	2,6	2,6
RESISTENZA VASCA (kW)	2	2
RESISTENZA BOILER (kW)	2,5	2,5
CAPACITÀ VASCA (l)	9,5	10,5
POMPA DI LAVAGGIO (kW)	0,26	0,26
POTENZA INSTALLATA (kW)	2,76	2,76

• Produzione teorica - allacciamento acqua calda (55°C)

OPTIONAL

- Supplemento pompa di scarico (montata)
- Kit pompa di scarico (fornito separatamente)
- Voltaggi speciali su richiesta
- **Addolcitore integrato: MODELLO EB25 A / EB28 A**
- Addolcitore - esterno



DISEGNI TECNICI

EB

Lavabicchieri

EB25

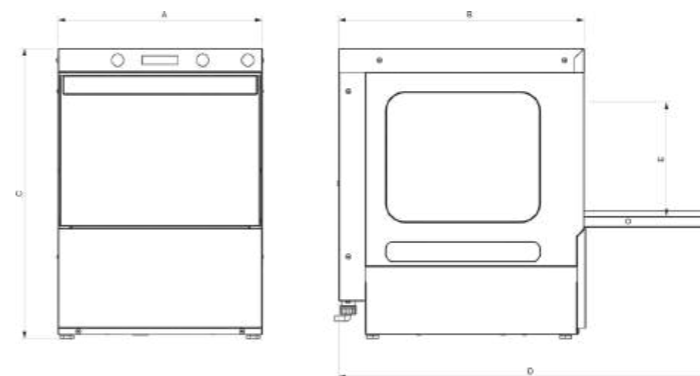

EB28

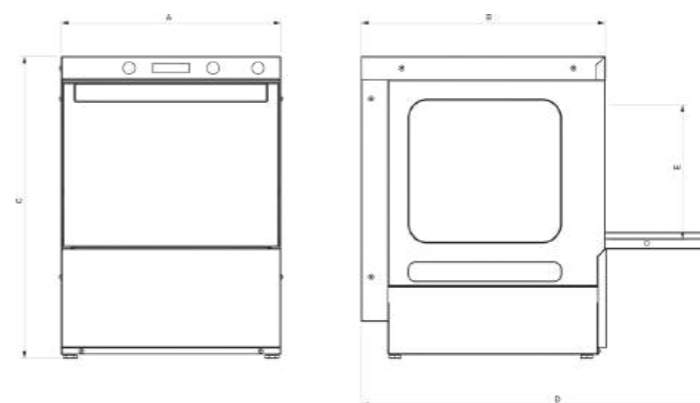



SPECIFICHE TECNICHE

EF

Lavastoviglie sottobanco

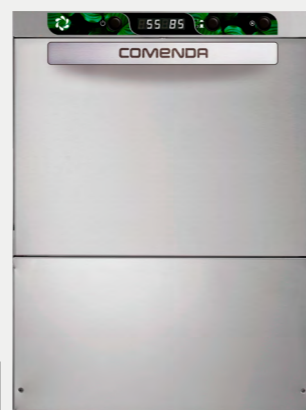

	EF36 M	EF36 C	
DIMENSIONI ESTERNE (AxBxC) (mm)	570 x 610 x 820	570 x 610 x 820	
INGOMBRO PORTA APERTA (D) (mm)	1022	1022	
DIMENSIONI CESTELLO (mm)	500 x 500	500 x 500	
PASSAGGIO UTILE (E) (mm)	360	360	
ALIMENTAZIONE ELETTRICA (V)	220-240V 1~ 50Hz	220-240V 1~ 50Hz	380-415V 3N~ 50Hz
DURATA CICLI DI LAVAGGIO (sec)	90/180	90/180	
PRODUZIONE TEORICA (cestelli/h)	40 •	40 • 40 •	40 • 40 •
CONSUMO ACQUA DI RISCIAQUO (l)	2,6	2,6	
RESISTENZA VASCA (kW)	2	2	
RESISTENZA BOILER (kW)	2,5	2,5	5
CAPACITÀ VASCA (l)	20	20	
POMPA DI LAVAGGIO (kW)	0,66	0,66	
POTENZA INSTALLATA (kW)	3,16	3,16	5,66

- Produzione teorica - allacciamento acqua calda (55°C)
- Produzione teorica - allacciamento acqua fredda (15°C)

OPTIONAL

- Supplemento pompa di scarico (montata)
- Kit pompa di scarico (fornito separatamente)
- Supporto aperto h.450 mm per lavastoviglie 500 x 500 mm
- Voltaggi speciali su richiesta
- **Addolcitore integrato: MODELLO EF36 M A / EF36 C A**
- Addolcitore - esterno



DISEGNI TECNICI

EF

Lavastoviglie sottobanco

EF36

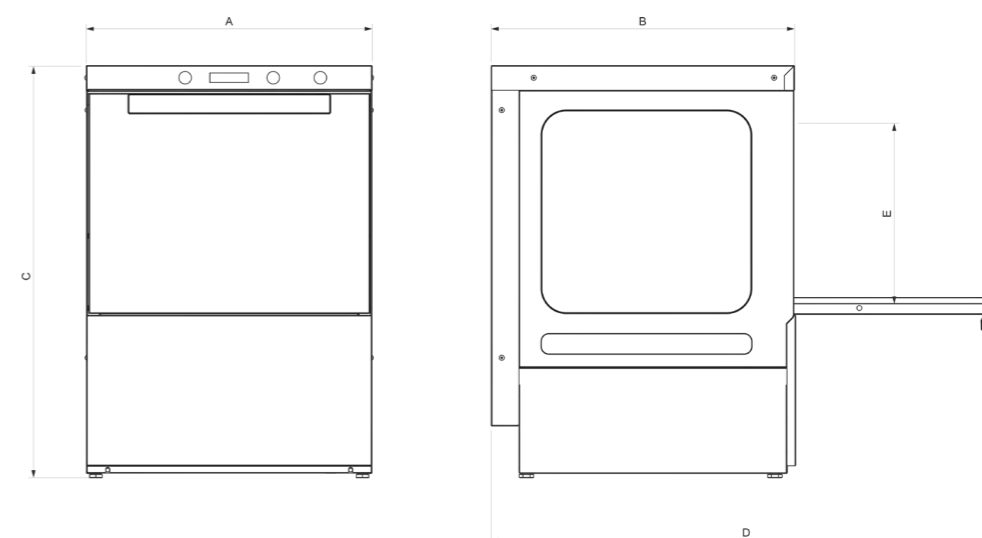



SPECIFICHE TECNICHE

EC

Lavastoviglie a capote

	EC44
DIMENSIONI ESTERNE (AxBxC) (mm)	596 x 740 x 1465
DIMENSIONI ESTERNE CON CRC2 (AxBxC) (mm)	596 x 740 x 1899
INGOMBRO CAPOTE APERTA (D) (mm)	1965
DIMENSIONI CESTELLO (mm)	500 x 500
PASSAGGIO UTILE (E) (mm)	440
ALIMENTAZIONE ELETTRICA (V)	380-415V 3N~ 50Hz
DURATA CICLI DI LAVAGGIO (sec)	90/120
PRODUZIONE TEORICA (cestelli/h)	40 • 40 •
CONSUMO ACQUA DI RISCIAQUO (l)	2,6
RESISTENZA VASCA (kW)	2
RESISTENZA BOILER (kW)	5
CAPACITÀ VASCA (l)	32
POMPA DI LAVAGGIO (kW)	0,66
POTENZA INSTALLATA (kW)	7,66

- Produzione teorica - allacciamento acqua calda (55°C)
- Produzione teorica - allacciamento acqua fredda (15°C)



OPTIONAL

- Supplemento pompa di scarico (montata)
- Kit pompa di scarico (fornito separatamente)
- CRC2: recuperatore di calore
- Voltaggi speciali su richiesta
- Addolcitore - esterno
- Mensole entrata/uscita

COMPATTEZZA

L'accessorio CRC2 occupa lo stesso spazio della macchina con capote aperta.

EC44 CRC2: 596 x 740 x 1899 (D) mm



DISEGNI TECNICI

EC

Lavastoviglie a capote

EC44

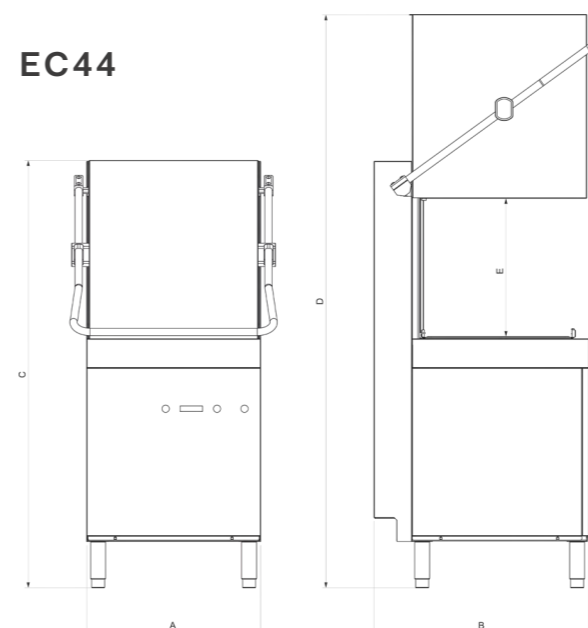

EC44 CRC2

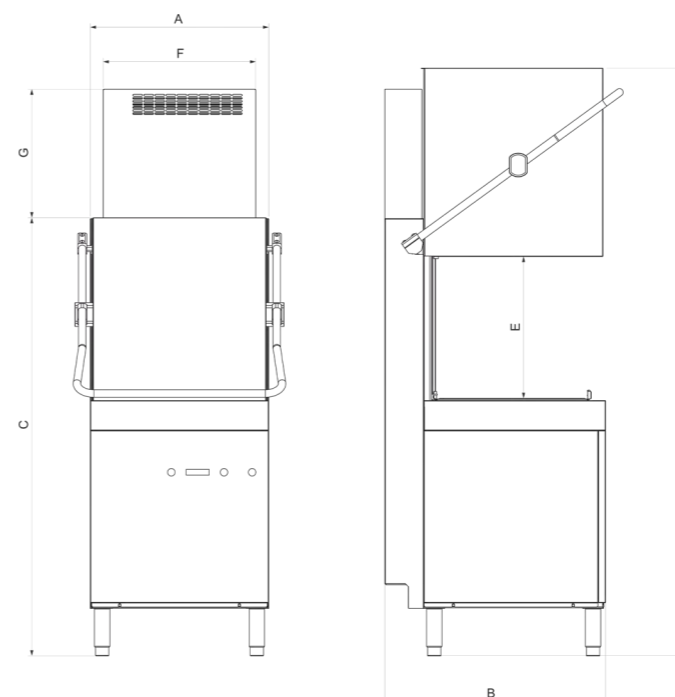

CONTATTI

Comenda Ali Group

Via Galileo Galilei 8
20051 Cassina de' Pecchi (MI)

Italia

T +39 02 952281

sales@comenda.eu

www.comenda.eu



Azienda con sistema di gestione qualità/ambiente certificato
secondo le norme ISO9001 e ISO14001:2015.

*Comenda complies with ISO9001 quality management system
and ISO14001:2015 environmental management system.*

Cod. 90002011122 - Con riserva di variazione delle caratteristiche tecniche. Foto non vincolanti.





an Ali Group Company



The Spirit of Excellence